



CHECKLISTE/CHECKLIST

zur Festlegung von WAGNER[®] Werkzeugsystemen
for the determination of WAGNER[®] tooling systems

Kundendaten/Customer data

Kontaktperson Contact	Firma Company
E-Mail E-Mail	Telefon Phone

1. Bearbeitung/Machining

Gewinderollen Thread rolling	<input type="checkbox"/>	Gewindeschneiden Thread cutting	<input type="checkbox"/>
---------------------------------	--------------------------	------------------------------------	--------------------------

2. BITTE SENDEN SIE UNS MÖGLICHST EINE WERKSTÜCKZEICHNUNG FÜR IHRE ANWENDUNG ZU! FOR THE APPLICATION PLEASE SEND US A WORKPIECE DRAWING IF POSSIBLE!

3. Checkliste für Werkzeugsysteme mit Werkstückzeichnung/Checklist for tool systems with workpiece drawing

Materialbezeichnung Material designation	Zugfestigkeit Tensile strength	N/mm ²	
Wärmebehandlung Heat treatment	Materialzustand Material condition	<input type="checkbox"/> Stange/Bar	<input type="checkbox"/> Rohling/Raw material
		<input type="checkbox"/> Vorbearbeitet/ Preprocessed	<input type="checkbox"/> Roh/Raw
Maschine/Model, Typ Machine/Model, Type	Revolvertyp Turret type	<input type="checkbox"/> Sternrevolver/front	
		<input type="checkbox"/> Scheibenrevolver/peripheral	
Schnittstelle Interface	Anzahl der Stationen Number of stations	<input type="checkbox"/> zylindrisch cylindrical	<input type="checkbox"/> VDI/VDI
Stütz-/Zentrierdorn Support/center point	Schlüsselweite Revolver Width across flats turret	<input type="checkbox"/> ja/yes	<input type="checkbox"/> nein/no
			Stück Pieces
			mm

FALLS KEINE WERKSTÜCKZEICHNUNG VORHANDEN IST, SIND 4. UND 5. BENÖTIGTE ZUSATZINFORMATIONEN
IF NO WORKPIECE DRAWING IS AVAILABLE, 4. AND 5. ARE REQUIRED ADDITIONAL INFORMATIONS

4. Bearbeitung/Machining

Gewinde vor dem Bund/Thread in front of a collar	<input type="checkbox"/>	Gewinde hinter dem Bund/Thread behind a collar	<input type="checkbox"/>
--	--------------------------	--	--------------------------

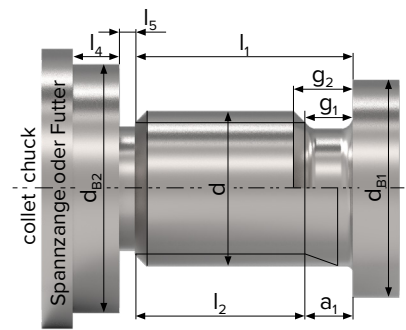
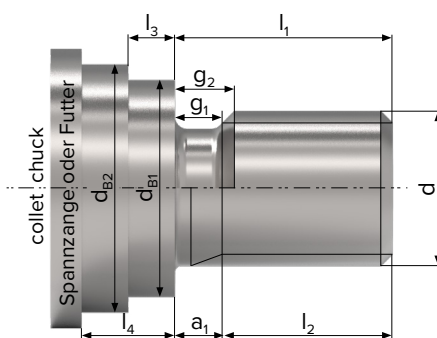

5. Angaben zum Werkstück und Normgewinde/ Details of the workpiece and standard thread

d	Gewindebezeichnung Thread designation		l ₁	Zapfenlänge Length of pin	mm
d _{B1}	Bunddurchmesser Shoulder diameter	mm	l ₂	Nutzbare Gewindelänge Usable thread length	mm
d _{B1}	Bundstangendurchmesser Bar diameter	mm	l ₃	Bundlänge Shoulder length	mm
g ₁ /g ₂	Gewindefreistich Undercut of thread	mm	l ₄	Abstand Bund zur Spannung Distance collar to clamping	mm
a ₁	Abstand des nutzbaren Gewindes Distance of the usable thread	mm	l ₅	Abstechbreite Cut-off width	mm
	DIN76-1				