

Gewinde-Schneidsystem WHK-S3

Bauart Heavy Duty umlaufend

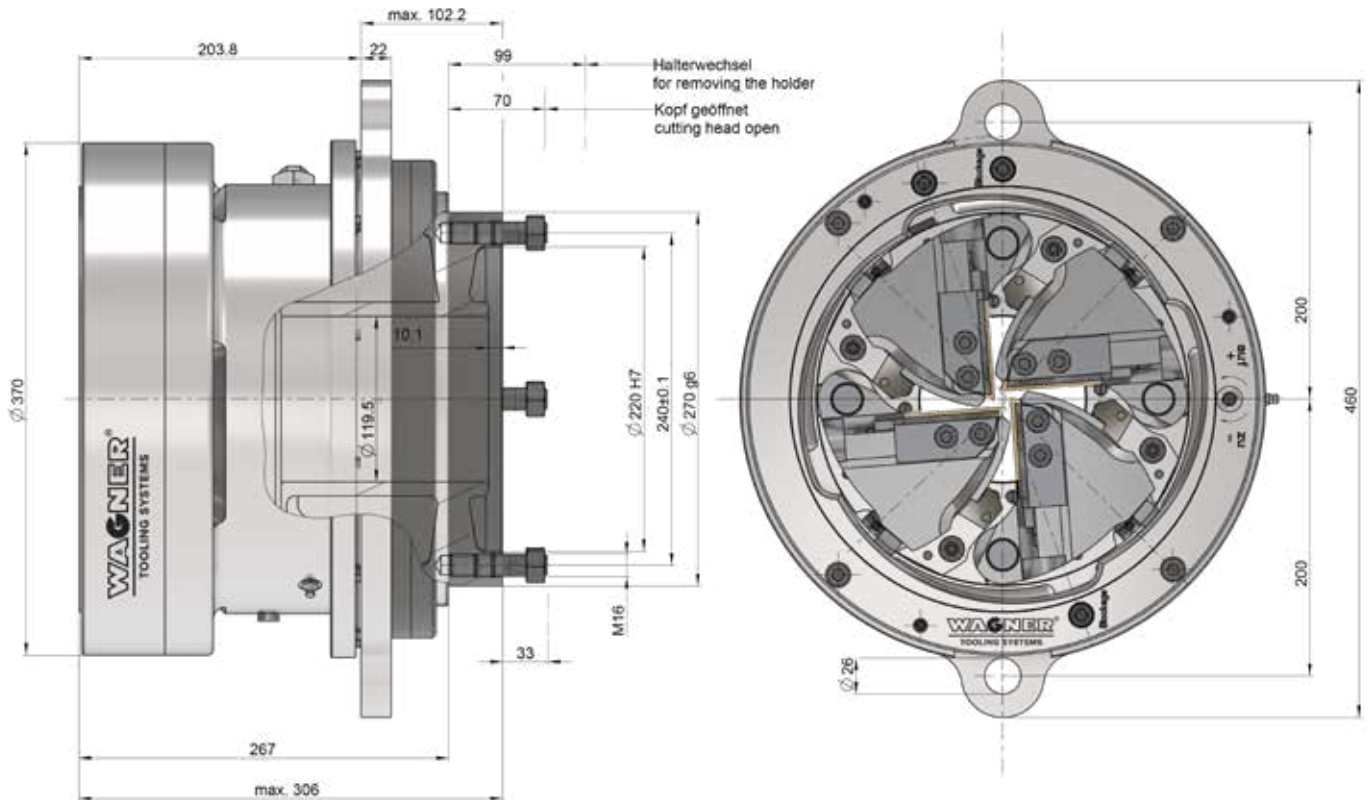

Gewinde-Schneidsystem Heavy Duty WHK-S3

Gewicht	135 kg	
Arbeitsbereich Rohrgewinde K1/16	R1/2–4" DIN EN ISO 10226 1/2-14–4-8NPT ANSI B1.20.1	
	mm	Zoll
Max. Steigung	3,175	8 t.p.i.
Strehlerhalter	siehe Haltertabellen	
Max. Gewindelänge bei konischen Gewinden	63	2,48

Zubehör:

Einstellvorrichtung mit Messuhr

