

Gewinde-Schneidsystem WKK-S4

Bauart Heavy Duty umlaufend

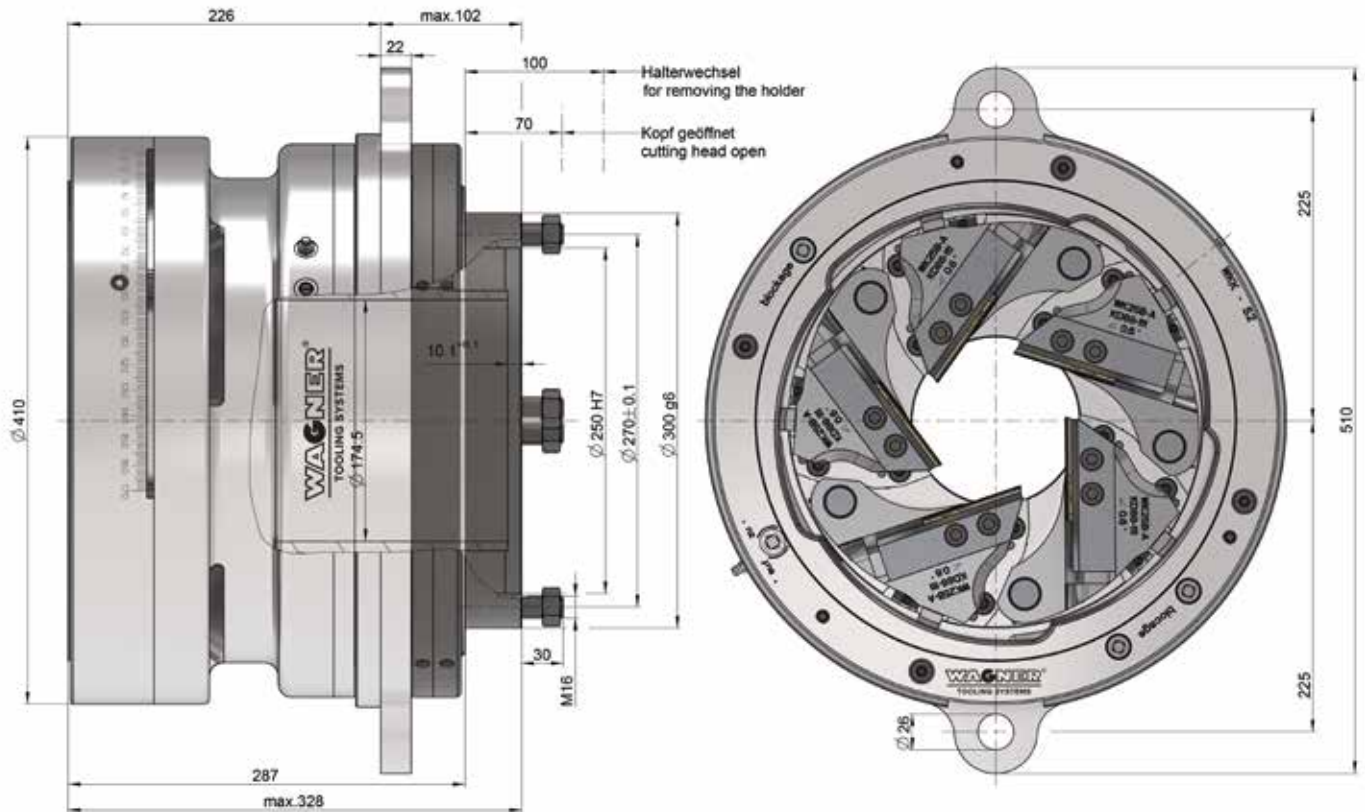

Gewinde-Schneidsystem Heavy Duty WKK-S4

Gewicht	135 kg	
Arbeitsbereich Rohrgewinde K1/16	R1-6" DIN EN ISO 10226 1-11,5-4-8NPT ANSI B1.20.1	
	mm	Zoll
Max. Steigung	3,175	8 t.p.i.
Strehlerhalter	siehe Haltertabellen	
Max. Gewindelänge bei konischen Gewinden	57	2,244

Zubehör:

Einstellvorrichtung mit Messuhr

