

## Gewinde-Schneidsystem Z27-GK-2

Bauart für  
konische Gewinde

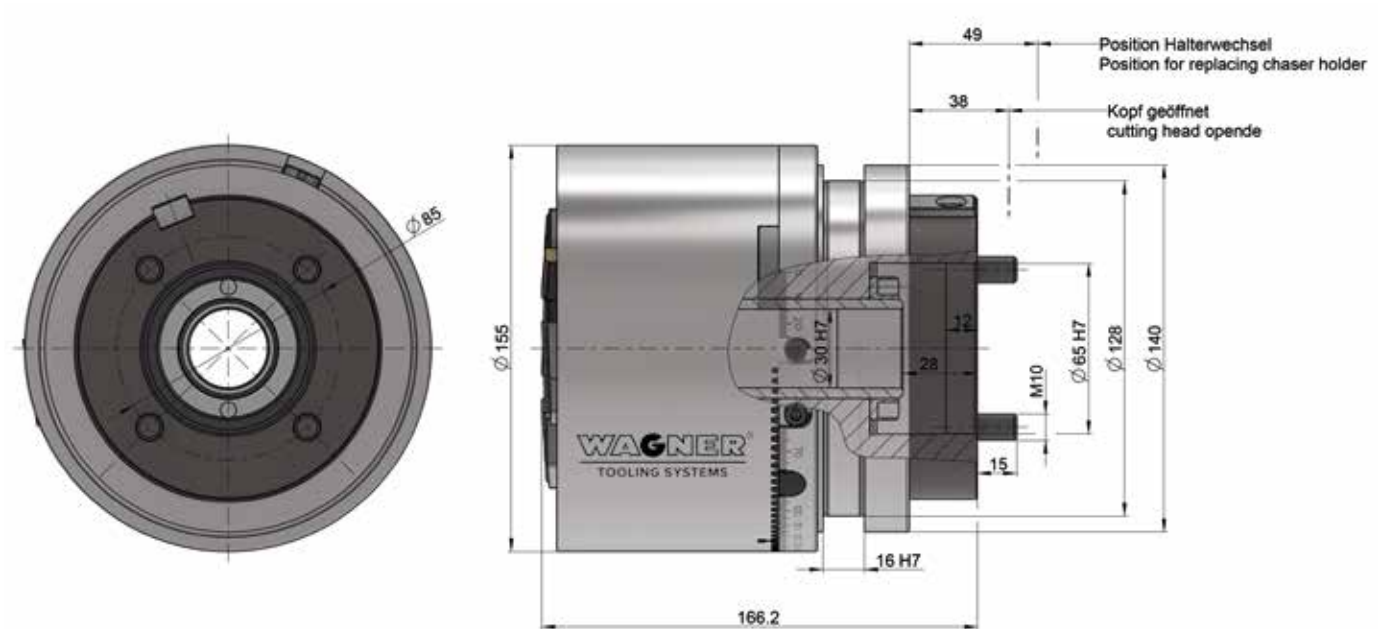

### Gewinde-Schneidsystem für konische Gewinde Z27-GK-2

Gewicht 15 kg

	mm	Zoll
Arbeitsbereich Nenn-Ø	8–45	0,315– 1,77
Max. Steigung	2,5	10 t.p.i.
Gewindelänge konisch	32	1,26
Exzenterringe und Strehlerhalter	siehe Haltertabelle	

### Zubehör:

Einstellvorrichtung mit Messuhr



### Zubehör:

Zahnsegmente Z27-GK (Satz = 10 Stück)



Zahnsegmente sorgen für eine formschlüssige Verbindung zwischen Führungs- und Exzenterring und verhindern somit ein ungewolltes Verstellen des Bearbeitungsdurchmesser. Zahnsegmente werden hauptsächlich dann verwendet, wenn die Schneidsysteme reversierend eingesetzt oder die Werkzeugspindeln nach dem Gewinde-schneiden abrupt abgestoppt werden.