

Gewinde-Schneidsystem Z64-2

Bauart Standard umlaufend

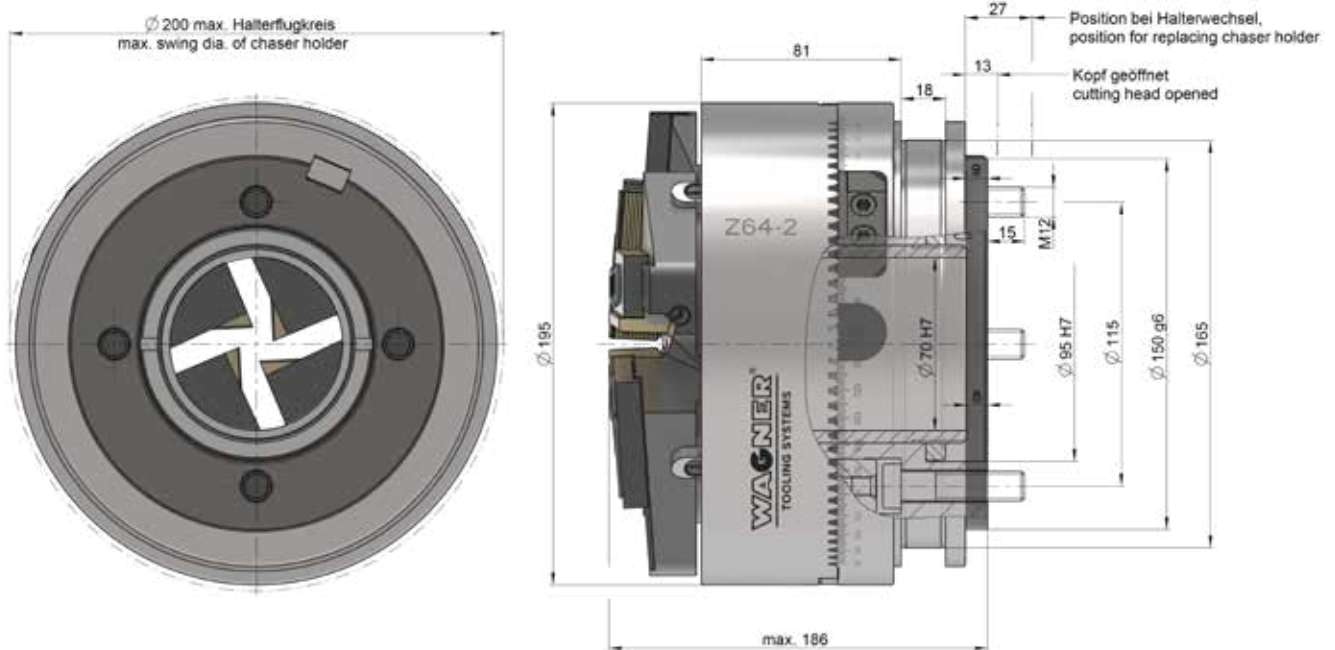

Gewinde-Schneidsystem Standard Z64-2

Gewicht 27 kg

	mm	Zoll
Arbeitsbereich \varnothing	8–100	0,315–4
Max. Steigung	6,0	4 t.p.i.
Strehlerhalter	siehe Haltertabelle	

Zubehör:

Einstellvorrichtung mit Messuhr



Zubehör:

Steuerring Z52-2/Z64-2

Zubehör:

Zahnsegmente Z64-2 (Satz = 10 Stück)

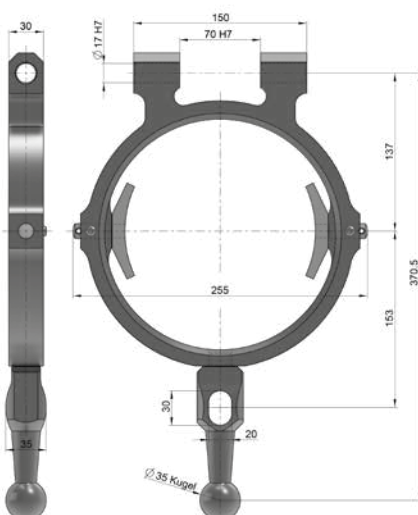

Zahnsegmente sorgen für eine formschlüssige Verbindung zwischen Führungs- und Exzenterring und verhindern somit ein ungewolltes Verstellen des Bearbeitungsdurchmesser. Zahnsegmente werden hauptsächlich dann verwendet, wenn die Schneidsysteme reversierend eingesetzt oder die Werkzeugspindeln nach dem Gewinde-schneiden abrupt abgestoppt werden.

Zubehör:

Schäfte und Flansche auf Anfrage

