

## Gewinde-Schneidsystem Z76-2

Bauart Standard umlaufend

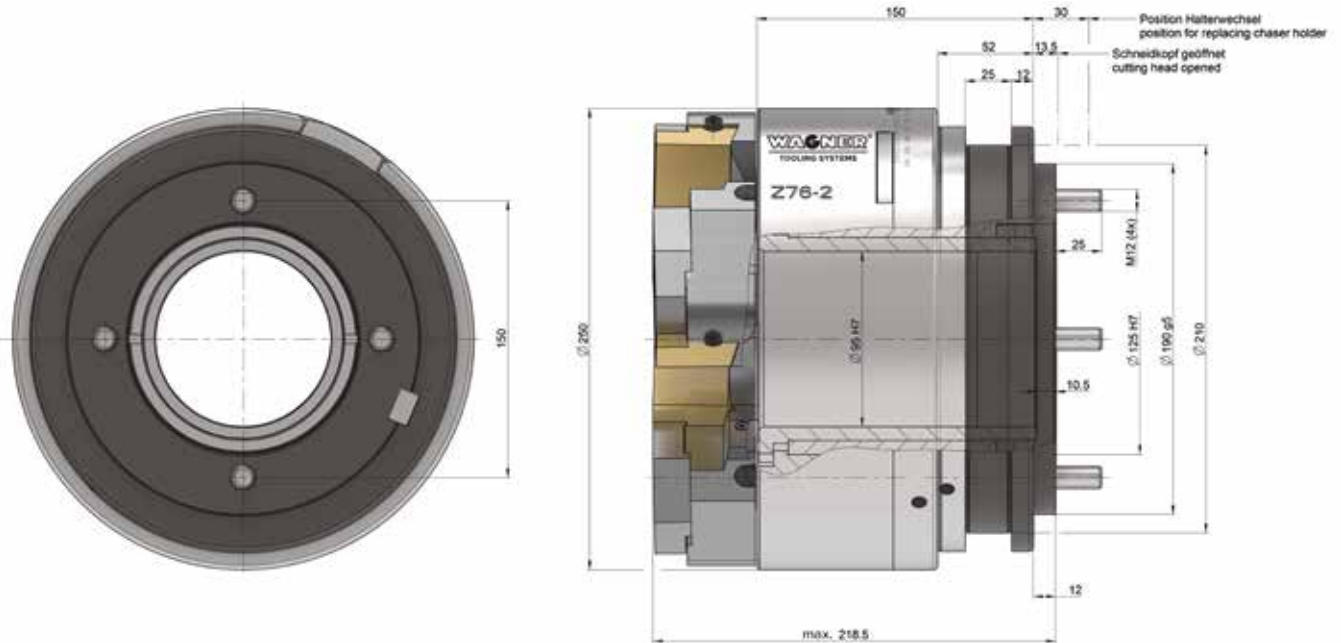

### Gewinde-Schneidsystem Standard Z76-2

Gewicht 50 kg

	mm	Zoll
Max. Steigung	3,125	8 t.p.i.
Arbeitsbereich Rohrgewinde	R1–4" 1-11,5–4-8NPT	
Strehlerhalter	siehe Haltertabellen	

### Zubehör:

Einstellvorrichtung mit Messuhr



### Zubehör:

Zahnsegmente Z76-2 (Satz = 10 Stück)



Zahnsegmente sorgen für eine formschlüssige Verbindung zwischen Führungs- und Exzenterring und verhindern somit ein ungewolltes Verstellen des Bearbeitungsdurchmesser. Zahnsegmente werden hauptsächlich dann verwendet, wenn die Schneidsysteme reversierend eingesetzt oder die Werkzeugspindeln nach dem Gewindecneiden abrupt abgestoppt werden.

### Zubehör:

Schäfte und Flansche auf Anfrage

