

Gewinde-Schneidsystem ZA27

Bauart Kompakt stillstehend

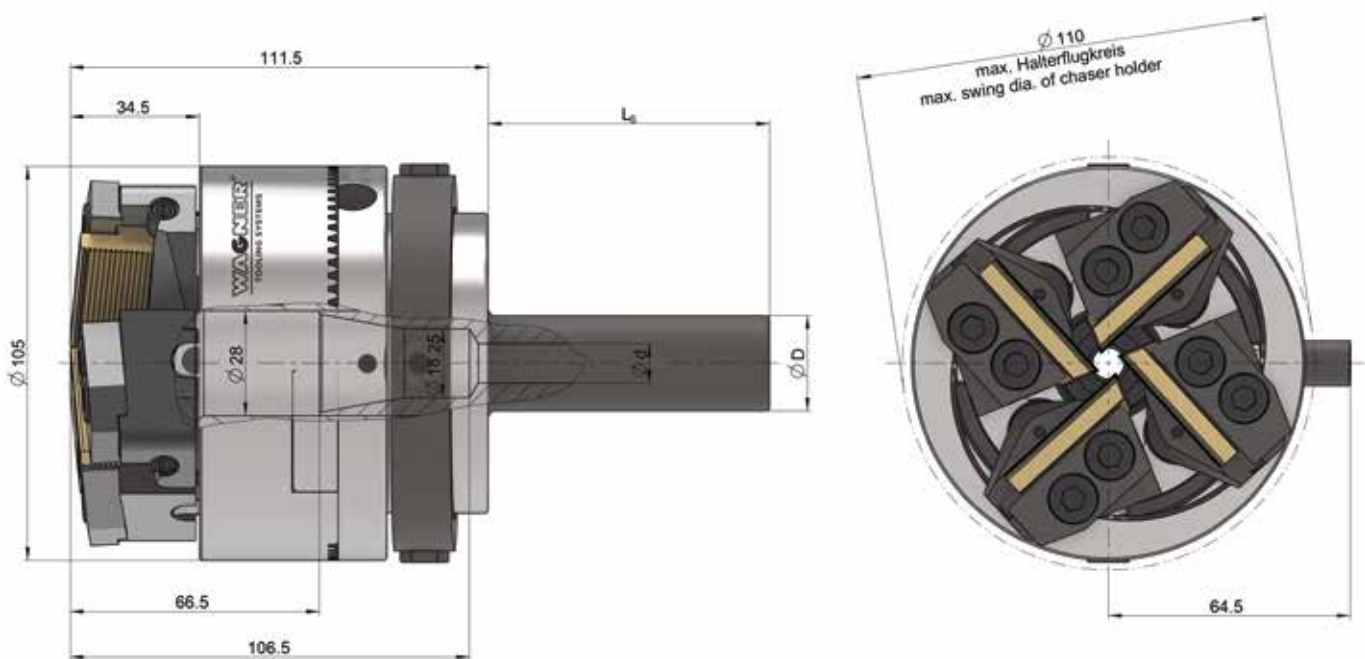

Gewinde-Schneidsystem Kompakt ZA27

Gewicht 6,8 kg

| | mm | Zoll |
|------------------------------|---------------------|-------------|
| Arbeitsbereich \varnothing | 5–60 | 0,197–2,362 |
| Max. Steigung | 3 | 9 t.p.i. |
| Strehlerhalter | siehe Haltertabelle | |

Zubehör:

Einstellvorrichtung mit Messuhr



Feste Schäfte ZA27

| Schaft- \varnothing D mm (Zoll) | Länge L_s mm | d mm | Innenanschlag | max. Gewindelänge mm |
|--------------------------------------|-------------------|---------|---------------|------------------------------------|
| 25,4 (1") | 75 | 10,5 | ja | bis \varnothing 10,5: unbegrenzt |
| 30 | 75 | 18 | ja | bis \varnothing 18: unbegrenzt |
| 30 | 75 | 22,5 | – | bis \varnothing 22,5: unbegrenzt |
| 31,75 (1¼") | 75 | 18 | ja | bis \varnothing 18: unbegrenzt |
| 38,1 (1½") | 75 | 18 | ja | bis \varnothing 18: unbegrenzt |
| 32 | 75 | 18 | ja | bis \varnothing 18: unbegrenzt |
| 32 | 75 | 25 | – | bis \varnothing 25: unbegrenzt |
| 34 | 75 | 22,5 | – | bis \varnothing 22,5: unbegrenzt |
| VDI30 | 70 | 18,5 | – | bis \varnothing 18: 103,5 |
| VDI40 | 78 | 18 | – | bis \varnothing 18: 91,5 |