

## Gewinde-Schneidsystem ZR12-2

Bauart Kompakt umlaufend

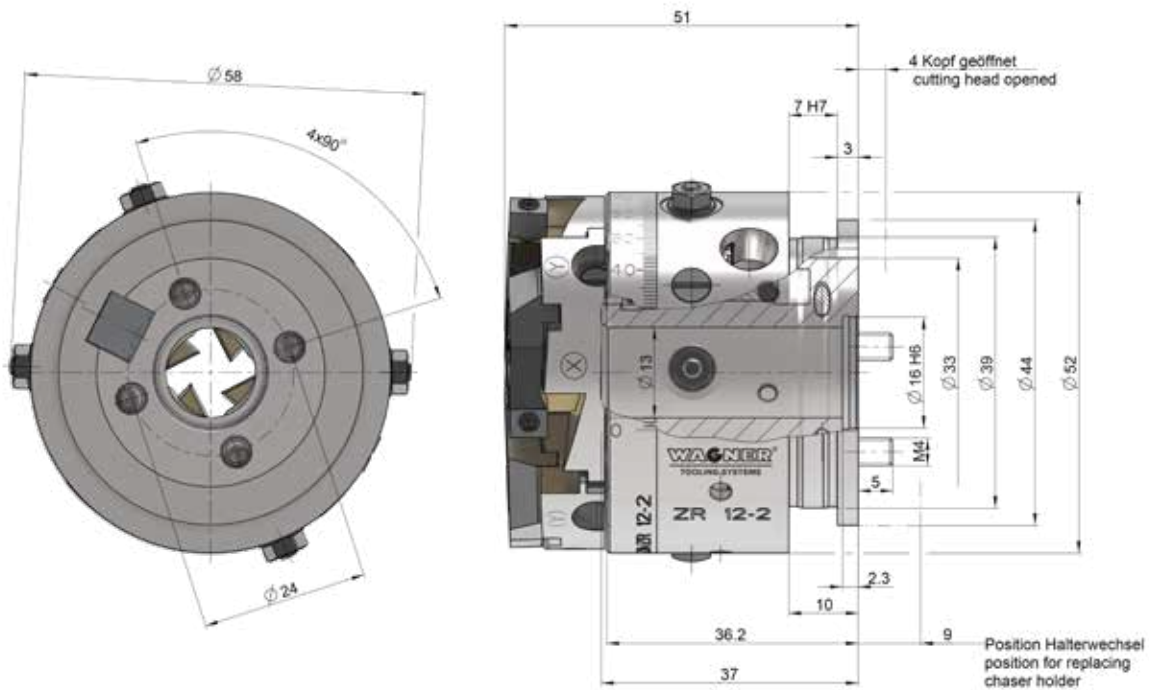

### Gewinde-Schneidsystem Kompakt ZR12-2

Gewicht 0,6 kg

	mm	Zoll
Arbeitsbereich $\varnothing$	1,6–16	0,063–0,63
Max. Steigung	1,75	16 t.p.i.
Strehlerhalter	siehe Haltertabellen	

### Zubehör:

Schäfte und Flansche auf Anfrage

### Zubehör:

Einstellvorrichtung mit Messuhr

