

Gewinde-Schneidsystem ZR16-2

Bauart Kompakt umlaufend

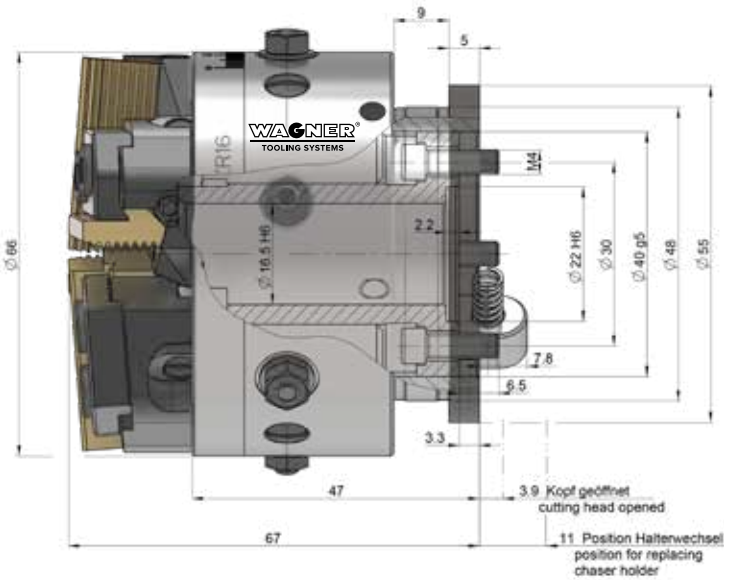
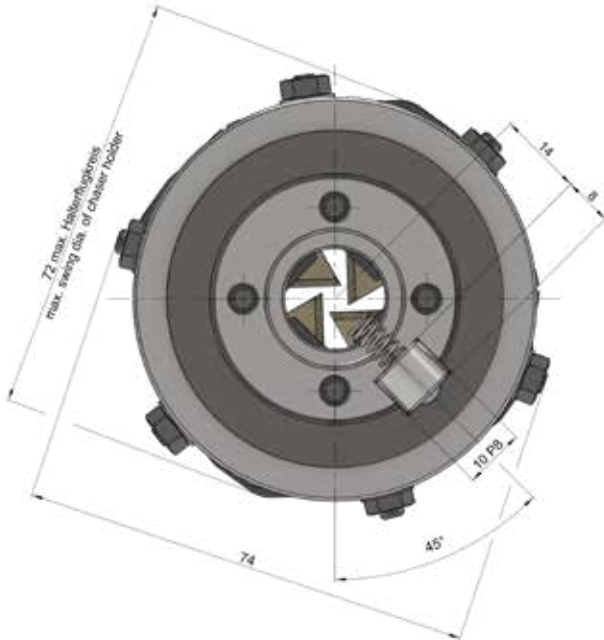

Gewinde-Schneidsystem Kompakt ZR16-2

Gewicht 1,7 kg

	mm	Zoll
Arbeitsbereich \varnothing	2,5–20	0,098–0,787
Max. Steigung	2	13 t.p.i.
Strehlerhalter	siehe Haltertabellen	

Zubehör:

Einstellvorrichtung mit Messuhr



Zubehör:

Schäfte und Flansche auf Anfrage



Zubehör:

Steuerring ZR16-70252800

Steuerring ZR16-75126000

